

Este Documento é propriedade exclusiva da KALATEC  
 MAQUINAS, e não pode ser copiado, cedido ou revelado a  
 terceiros sem consentimento expreso da empresa.  
 Condições estarão sujeitas a penalidades previstas por lei

**Folha Padrão KTCM\_R00**

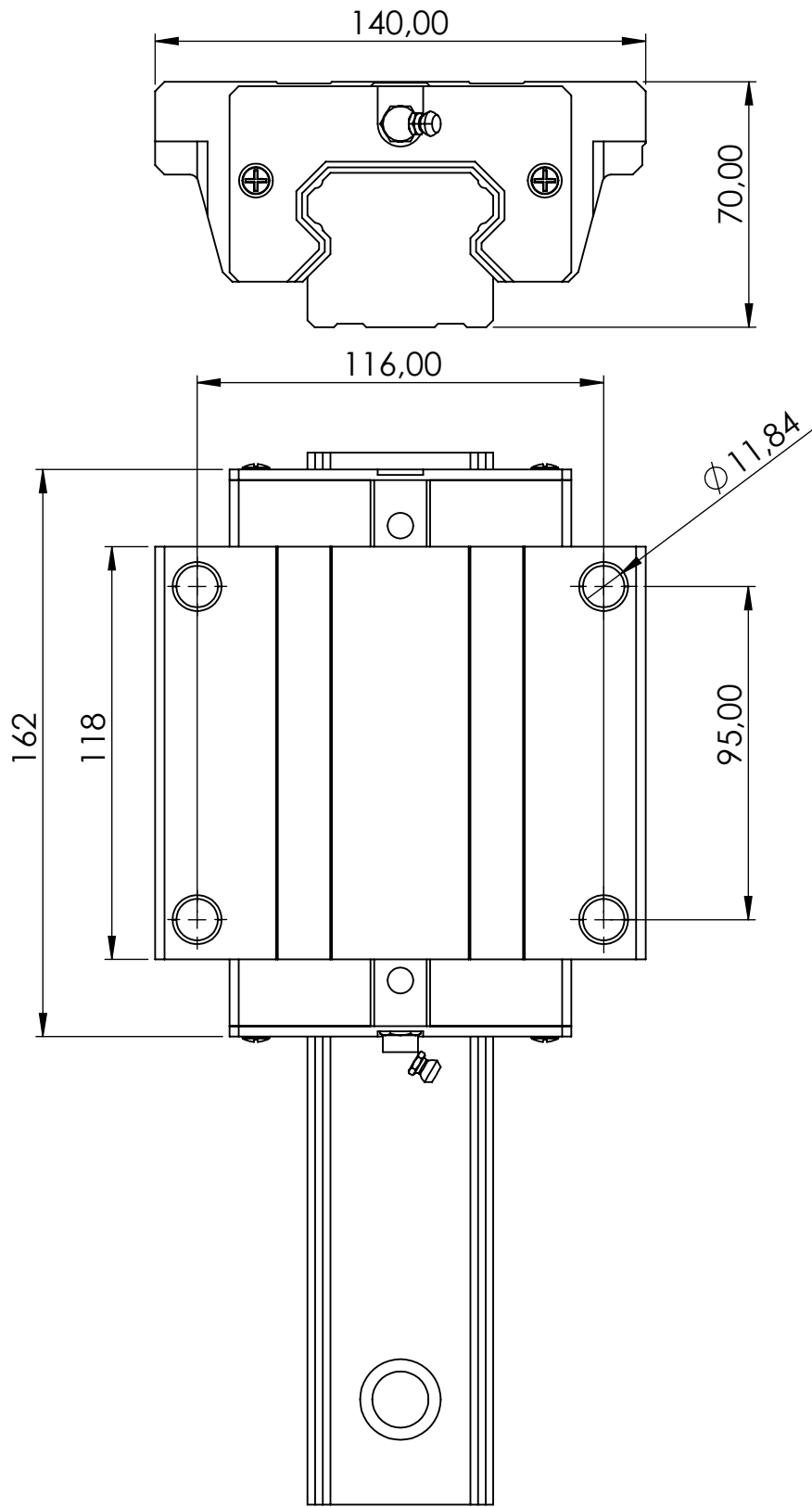

Dimensões sem tolerância: DIN 7168										
Dimensões mm	1,5-3,0	3,0-6,0	6,0-30	30-120	120-315	315-1000	1000-2000	Tolerância Angular		
Toler. c/ usinagem	±0,1	±0,2	±0,3	±0,5	±0,8	±1,2	ATE	10mm	50mm	MAIS
Toler. bruta	±0,2	±0,5	±1	±1,5	±2,0	±3,0	10mm	30mm	120mm	120mm
							1°	30'	20'	10'

DESCRIÇÃO:

PATIM KRH55FL

TRATAMENTO TÉRMICO:

TRATAMENTO SUPERFICIAL:

PROJETO/CONJUNTO:

CLIENTE:

DES.		ESCALA	1:5
VISTO		DATA	22/05/2023
APROV.			

NÚMERO DO DESENHO:

